



TYPIK

COMPOSANTS



A *Dossier en filet respirable, ajustable au corps anti fatigue.*

B *Appui-tête réglable en hauteur*



C *Accoudoirs en polypropylène*

OPÇÕES options/ opciones/ options

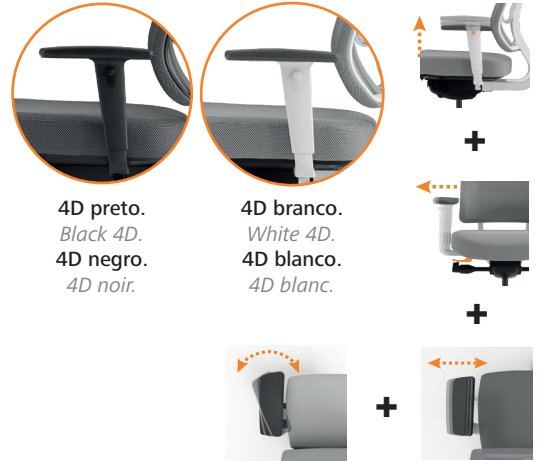

D *Support lombaire réglable en hauteur.*



E *Siège en mousse polyuréthane injectée, moulée á froid, avec des densités comprises entre 45 et 60 kg/m³.*



- F** *Mécanisme anti-choc synchronisé (Synchron Plus), avec blocage en plusieurs positions et régulateur de tension latéral à 7 niveaux (levier 3).*



- G** *L'amortisseur à gaz, lorsqu'il est actionné par le levier 4 du mécanisme, permet d'ajuster la hauteur du siège.*



- H** *Base à 5 branches avec un diamètre de 650 mm.*

OPTION



Base preta em Nylon.
Nylon black base.
Base negra en Nylon.
Base en nylon noir.

Base branca em Nylon.
Nylon white base.
Base blanca en Nylon.
Base en nylon blanc.

Base em alumínio polido.
Polished aluminium base.
Base alumínio pulido.
Piétement en aluminium poli.

I *Roulette doubles, diamètre 65 mm.*

OPTION



Roulette noir en nylon.



Roulette blanc en nylon.



Roulette soft noir en nylon et caoutchouc antistatique.



Patin noir en polypropylène.

Version



Version coloris blanc



Version coloris noir

Dimensions

Mesures en millimètres.

KG
21Kg.

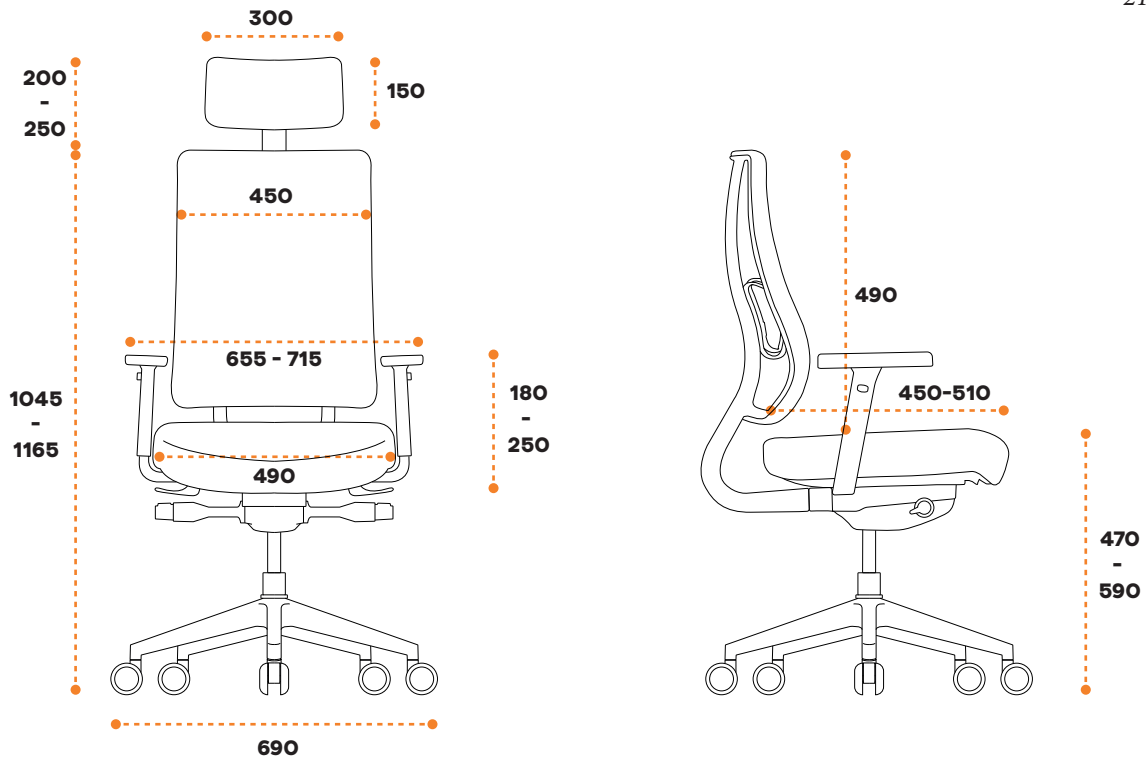

CONSEILS :

Les maladies qui affectent la colonne vertébrale sont une cause majeure de handicap physique. Afin de prévenir certaines de ces maladies ou leur aggravation, vous devez adopter une posture correcte dans votre vie quotidienne. Dans le contexte professionnel, notamment sur le lieu de travail où il passe le plus clair de son temps, la chaise où il est assis devient l'un des points fondamentaux pour améliorer ou aggraver sa posture. Un siège avec une mousse confortable, un dossier avec un soutien lombaire et des accoudoirs, sont des composants indispensables pour obtenir les résultats souhaités. Vous pouvez augmenter votre configuration si vous optez pour des composants réglables qui permettent un ajustement à votre corps. Si votre chaise répond à ces caractéristiques, et adoptent une bonne posture comme indiqué dans l'image précédente, vous pouvez certainement voir votre productivité augmenter.